

# CÔNG TY TNHH KỸ THUẬT ABA

Cung cấp các giải pháp, vật tư làm kín công nghiệp: Gioăng, Phớt (phớt thủy lực, phớt lò xo, phớt cơ khí), cao su làm kín, gasket, tét chèn, vật liệu làm kín công nghiệp.

Đại lý chính hãng: **NOK- Freudenberg- Trelleborg - NAK**



Địa chỉ: Nhà A2 ngõ 164 Nguyễn Văn Cừ, P. Bồ Đề, Q. Long Biên, TP. Hà Nội

Điện thoại: 024.387 380 55/ 024.387 380 58 Fax: 024.387 380 77

E-mail: [namktaba@gmail.com](mailto:namktaba@gmail.com) Mã số thuế: 0105 915 692

Số tài khoản: 700 1704 0600 3018, tại NH CPTM Sài Gòn Công thương – CN. Hà Nội

Website: ABA: [www.kythuataba.vn](http://www.kythuataba.vn) NOK: [www.nok.com.sg](http://www.nok.com.sg) Freudenberg: [www.fst.com](http://www.fst.com)

TSS: <http://www.trelleborg.com>

NAK: <http://www.nak.com.tw>

<b>A. GIỚI THIỆU CÔNG TY</b>
<i>1. Giới thiệu chung</i>
<i>2. Chứng thư Đại lý</i>
<i>3. Sản phẩm chính</i>
<b>C. ỨNG DỤNG TRONG CÁC NGÀNH CÔNG NGHIỆP</b>
<i>1. Khai thác khoáng sản - mỏ lộ thiên/ hầm lò</i>
<i>2. Thủy điện, nhiệt điện</i>
<i>3. Xi măng</i>
<i>4. Thép</i>
<i>5. Dịch vụ cảng biển</i>
<i>6. Đóng tàu Máy công trình, thi công cơ giới</i>
<i>7. Máy công trình, thi công cơ giới</i>
<i>8. Máy công cụ, CNC, Gia công cơ khí</i>
<i>9. Nhựa</i>
<i>10. Công nghiệp thực phẩm</i>
<i>11. Sản xuất giấy, bao bì</i>
<i>12. Tư vấn, phục hồi sửa chữa thiết bị thủy lực: Bơm thủy lực, balo, ngăn kéo...</i>
<b>D. MẪU THỐNG KÊ/ HƯỚNG DẪN</b>
<i>1. Mẫu xác nhận kỹ thuật</i>
<i>2. Mẫu xác nhận kỹ thuật hiện trường</i>
<i>3. Mẫu thống kê phát bộ</i>
<i>4. Hướng dẫn thống kê vật liệu làm kín</i>
<b>E. HỢP ĐỒNG NGUYÊN TẮC/ ĐƠN ĐẶT HÀNG CỦA MỘT SỐ KHÁCH HÀNG LỚN</b>
<i>1. Samsung – Hàn Quốc</i>
<i>2. Showa – Nhật Bản</i>
<i>3. Formosa – Đài Loan</i>
<i>4. Hòa Phát – Việt Nam</i>
<i>5. Xi Măng Xuân Thành</i>

## A. GIỚI THIỆU CÔNG TY

Công ty TNHH Kỹ thuật ABA chúng tôi hân hạnh là đại lý thương hiệu có tồn kho (10.000 size) chuyên cung cấp các giải pháp, vật tư làm kín công nghiệp của các thương hiệu hàng đầu thế giới:

- **NOK - Nhật Bản**
- **Freudenberg (FST, Simrit, Dichtomatik, Merkel...)** - **CHLB Đức**
- **Trelleborg (Forsheda, Polypac, Skega...)** - **Thụy Điển**
- **NAK - Đài Loan**

Chúng tôi còn phân phối chính hãng sản phẩm làm kín của các thương hiệu nổi tiếng, uy tín và chất lượng có xuất xứ từ **Châu Âu, Mỹ, Nhật Bản, Đài Loan...** như Guarnitec (*Tecnotex / Tecnolan*), National, SKF (MPS, MPI), Hunger, Sakagamy, Daido Metal, Koyo, NDC, NDK, KYB, Valqua, Flowserve, Eagle Burgmann, STC, NTK, SOG, Forsheda...

Chủng loại hàng của Công ty TNHH Kỹ thuật ABA bao gồm các mặt hàng: **Gioăng (O-ring)**, **Tấm đệm (Gasket)**, **Phốt lò xo (Oil seals)**, **Phốt thủy lực (Hydraulic Seals)**, **Phốt cơ khí (Mechanical Seals)**, **Tết chèn (Compression packings)**, **Dẫn hướng (Wearing)**, **Bạc dẫn hướng (Bushing)**, **Băng tải PU (PU Timing belt)**, và một số vật tư làm kín công nghiệp khác.

Kho hàng Gioăng, Phốt và vật liệu làm kín của chúng tôi được ứng dụng rộng rãi trong:

- Xây dựng (nền móng, hạ tầng...), mỏ, cảng
- Đường sắt, tàu thủy, xe cơ giới, máy động lực khác
- Y tế, dược phẩm, mỹ phẩm, hóa chất
- Gang, thép, xi măng, vật liệu xây dựng
- Cấp thoát nước, thủy lợi, môi trường
- Cơ khí, máy móc, dây chuyền nhà máy
- Dầu khí, xăng dầu, thủy điện, nhiệt điện
- Giấy, nhựa, bao bì, in ấn
- Chế biến nông lâm, thực phẩm, dược phẩm, thức ăn chăn nuôi
- Rượu, bia, nước giải khát

Chúng tôi cũng phục vụ:

- Cung cấp gioăng phốt lẻ, đóng bộ, điều hàng theo mã danh điếm.
- Điều hàng thương mại qua các đại lý quốc tế.
- Đặt hàng chế tác / mở khuôn sản xuất mới, điều hàng ngoài catalogue.
- Tư vấn về thương hiệu, xuất xứ, giá cả, thời gian giao hàng, lượng đặt hàng tối thiểu, khả năng lắp lần, tương thích vật liệu, vật liệu mới, tuổi thọ sử dụng, cách bảo quản, phối hợp tồn kho... hàng hóa để phù hợp với nhu cầu thực tế của khách hàng
- Đóng bộ và tổ hợp hàng từ các thương hiệu khác nhau.
- Giới thiệu mở rộng chủng loại hàng chưa tồn kho, thương hiệu mới, nhà cung cấp quốc tế mới...

- Tư vấn, sửa chữa, phục hồi thiết bị thủy lực.

Hoan nghênh Quý Khách liên hệ và tham khảo thông tin về hàng hóa và dịch vụ của chúng tôi.



## 2. Chứng thư Đại lý:





1st May 2018

To Whom It May Concern,

**Letter of Appointment for Representation of Trelleborg Sealing Solutions in Vietnam**

This is to confirm that ABA Nipponese Co., Ltd in the following location is our authorised dealer in Vietnam.

**ABA TECHNOLOGY CO., LTD**

**Address : A2 Lane 164, Nguyen Van Cu Str, Bo De Ward, Long Bien Dist, Ha Noi, Viet Nam**

**Tel : +842438738055/ +2438738058**

**Fax : +8424738077**

We hereby confirm their rights to collect enquiries and provide quotations for new project on behalf of Trelleborg Sealing Solutions Singapore.

If you require any clarifications, please do not hesitate to contact us. Thank you.

Yours faithfully,

A handwritten signature in black ink, appearing to read 'Kenny Ng', is written over a blue circular stamp.



**Kenny Ng**

General Manager

Trelleborg Sealing Solutions Singapore Pte Ltd

Website và Email liên hệ của hãng sản xuất chính:

Website NOK: <http://www.nok.com.sg/Corporate/> - Email: [justtinlim@nok.com.sg](mailto:justtinlim@nok.com.sg)

Website Freudenberg: <https://www.fst.com/> - Email : [nacinfo@nok.com.sg](mailto:nacinfo@nok.com.sg)

Website TSS: [www.tss.trelleborg.com](http://www.tss.trelleborg.com) - Email: [sue-shan.neo@trelleborg.com](mailto:sue-shan.neo@trelleborg.com)

Website NAK-Taiwan: <http://www.nak.com.tw>

#### 4. ABA- SẢN PHẨM CHÍNH:

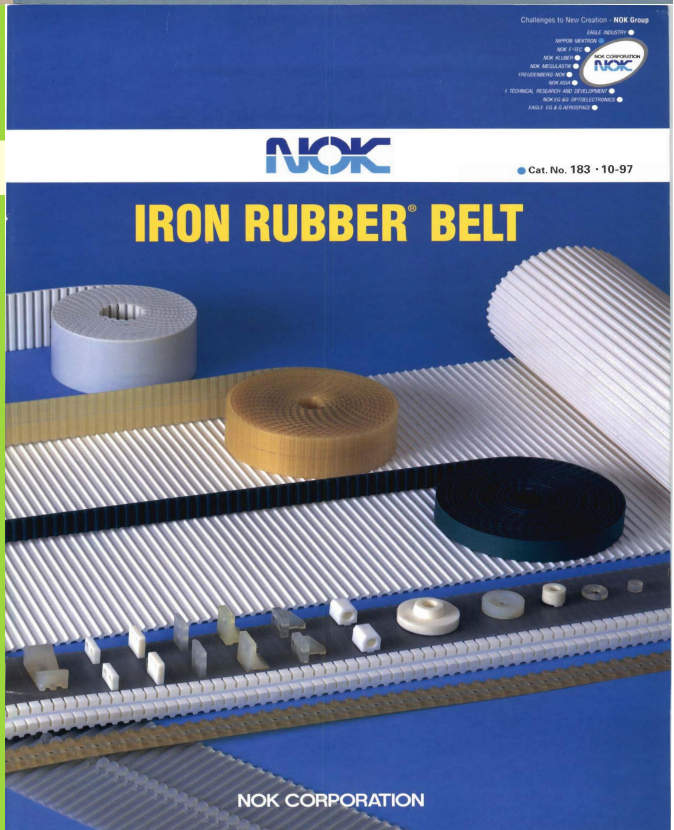
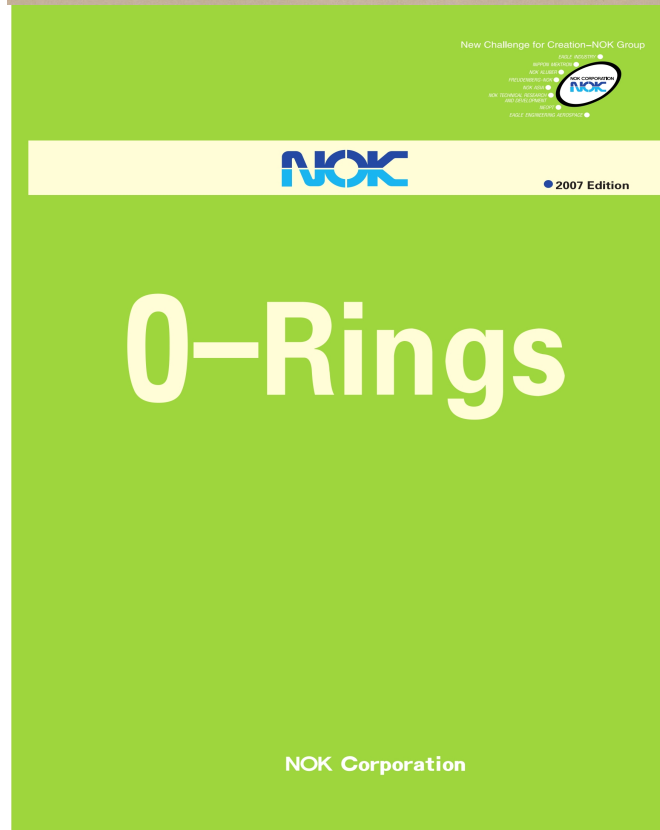
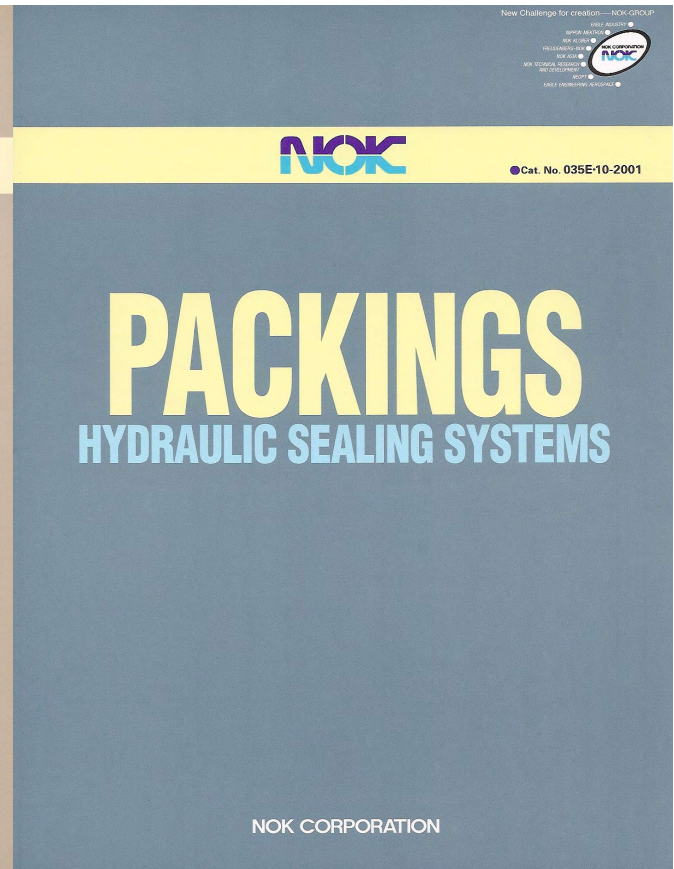
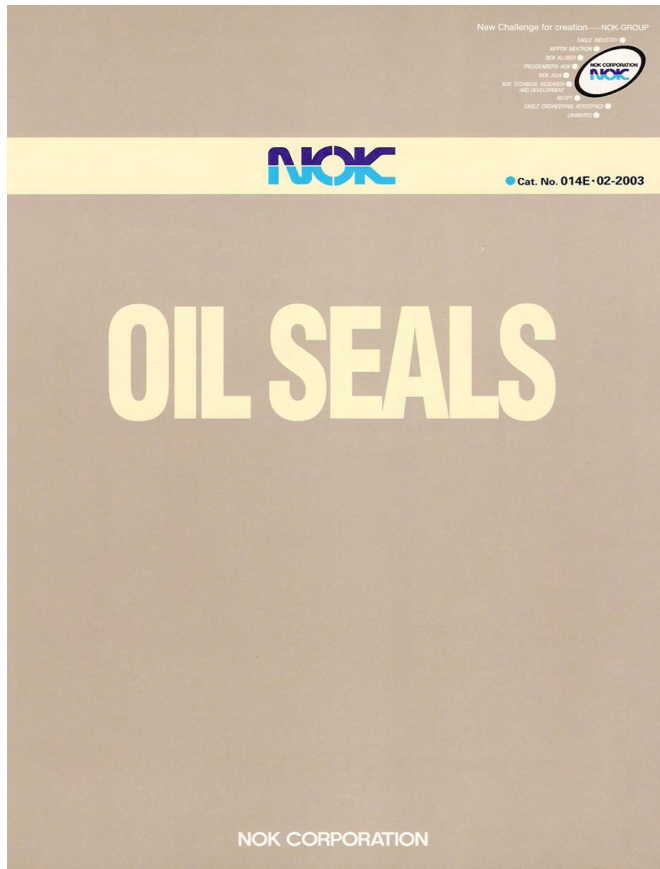

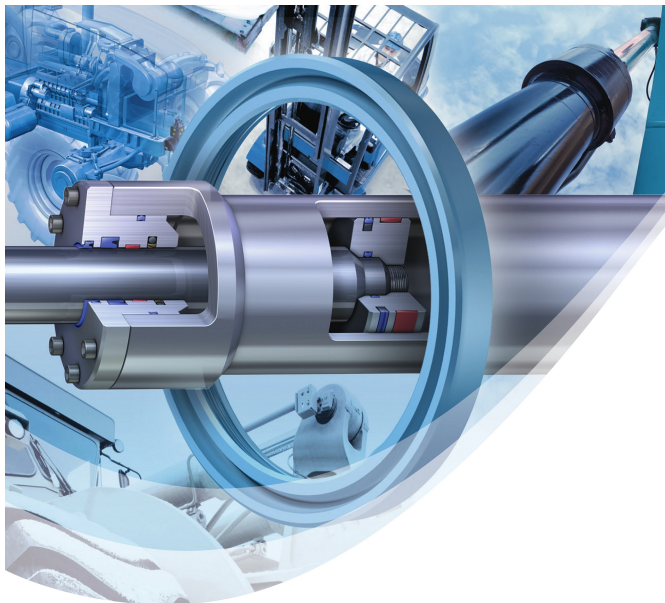

**FLUID POWER – VOLUME 11**  
 ENGLISH | FRANÇAIS | ESPAÑOL | PORTUGUÊS

**PRODUCT GUIDE**

LEADING SEALING TECHNOLOGY  
 FOR THE AUSTRALIAN MARKET

FREUDENBERG  
 SEALING TECHNOLOGIES

**FREUDENBERG**  
 INNOVATING TOGETHER

FREUDENBERG  
 SEALING TECHNOLOGIES

**FREUDENBERG**  
 INNOVATING TOGETHER

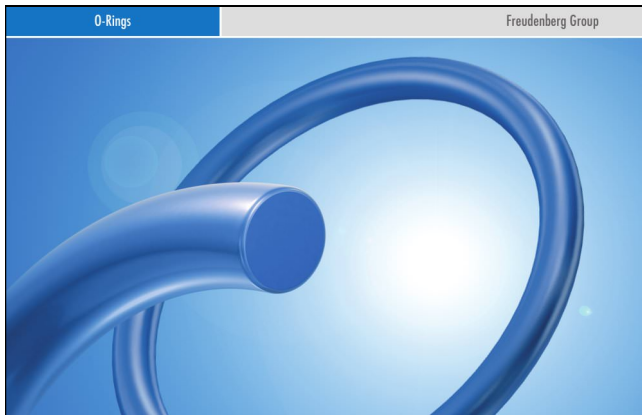

O-Rings and Static Seals  
 Catalog 2007

Your Technology Specialist **simrit®**

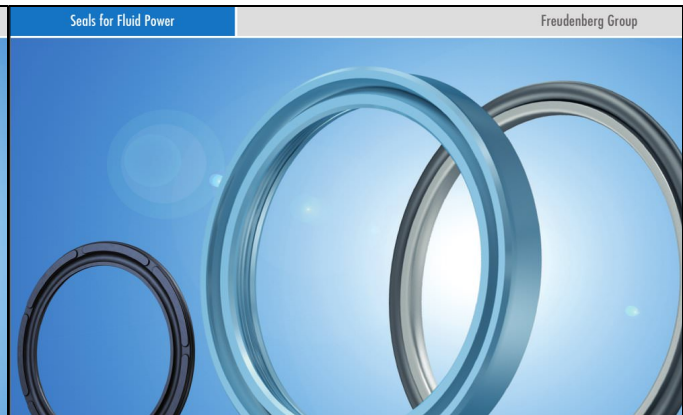

Seals for Fluid Power  
 Catalog 2007

Your Technology Specialist **simrit®**



# Product Range



YOUR PARTNER FOR SEALING TECHNOLOGY



# Food, Beverage & Pharmaceutical Sealing Systems

PRODUCT CATALOG & ENGINEERING GUIDE

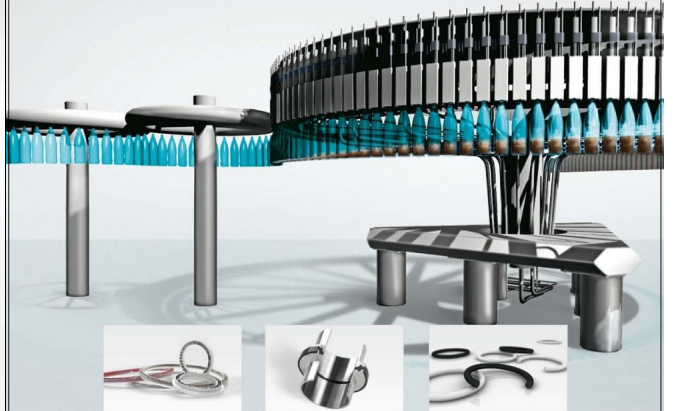

# Zurcon® Buffer Seal



NAK SEALING TECHNOLOGIES CORPORATION

# Product Overview



*Navigator of Sealing Technology*



# HYDRAULIC SEALS



## PISTON SEALS



ODI



OSI



OUIS



OUHR



SPG



SPGW



SPGO



SPGC



CPI



CPH

## ROD SEALS



IDI



ISI



IUSI



IUH



UNI



SPNO



SPN



SPNS



SPNC

## U-CUP SEALS



UPI



USI



UPH



USH



V99F

## DUST SEALS



DKI



DWI



DWIR



DKBI



DKB



DKH



DSI



LBI



LBH



LBHK

## BUFFER RINGS AND WEAR RINGS



HBV



HBTS



RYT



WR



KZT

# NOK CORPORATION



# Examples from the Simrit Brand Range

## Simmerring®



## Hydraulic Components

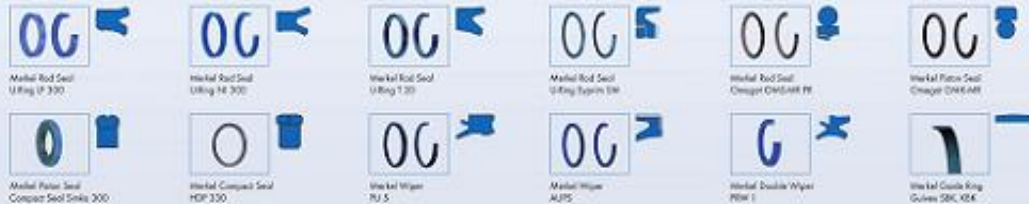

## Pneumatic Components



## O-Rings



## Special Sealing Products



## Vibration Control



www.simrit.com

Your Technology Specialist

**simrit®**

New Challenge for creation—NOK-GROUP



# NOK

● Cat. No. 239E-a · 12-2008

# ACCUMULATOR



# ACCUMULATOR

NOK CORPORATION



## C. ỨNG DỤNG TRONG CÁC NGÀNH CÔNG NGHIỆP

**1. Khai thác khoáng sản - mỏ lộ thiên/ hầm lò:** Xe thi công cơ giới, xe tải mỏ, cột chống lò, giàn chống lò tự hành, máy khâu than, băng tải, máy xúc đào, máy xúc lật, khoan địa chất...



**2. Thủy điện, nhiệt điện:** Xi lanh điều khiển, tuabin máy phát, nghiền liệu, thiết bị khí nén, hộp giảm tốc...



**3. Xi măng:** Giăng phốt được sử dụng cho Rulo nghiền liệu, nghiền thô, nghiền tinh, xi lanh điều khiển, lò quay, hộp giảm tốc, băng tải, dây chuyền đóng bao, mô tơ giảm tốc...

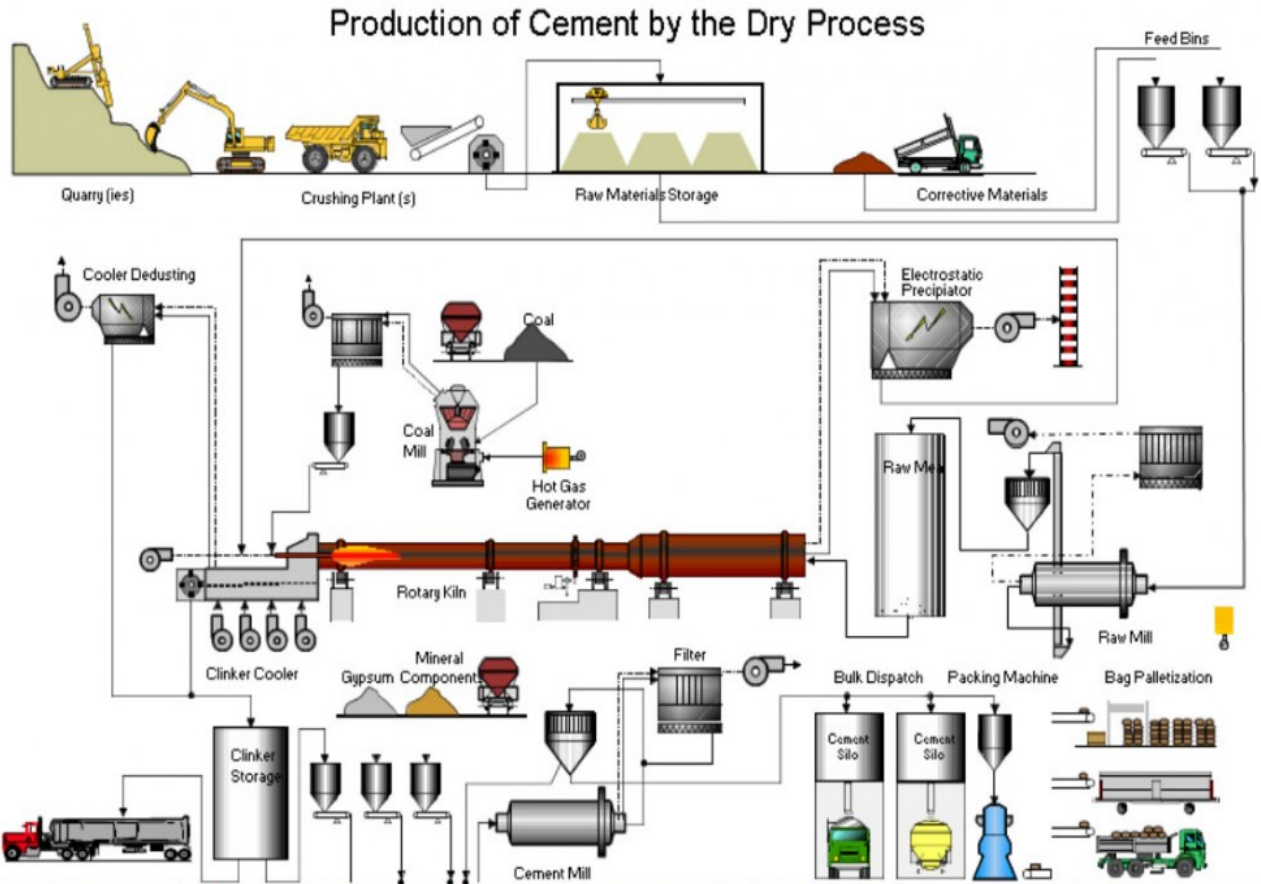

Figure 2-1: Process Flow diagram of the cement manufacturing process at Port Elizabeth. Please note that PE has long dry kiln with no preheater stage.

**4. Thép:** Giá - trục cán, xi lanh điều khiển, đóng mở, nâng hạ cửa lò - điện cực, hộp giảm tốc, bơm thủy lực, trục block, băng tải, ...

Typical Sealing Arrangement for Roller Bearings – Work-Rolls and Back-up Rolls



Very low friction, long service life and resistance to aggressive media.

**New Design System Radiamatic RHS 51**  
Sealing system consists of Simmering Radiamatic RHS 51 High Speed Seal and a Merkel Water Guard 8074 (or Seal WAA, WAA3).

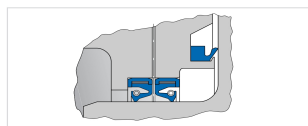

\* Which kind of the Water Guard is dependent of the application

- effective sealing even up to 3mm of shaft deflection
- can operate at high speeds, up to 35 m/s, 40 m/s intermittent
- new spring system exerts evenly distributed radial force
- self-retaining through integrated steel band ensures tight fit on the OD

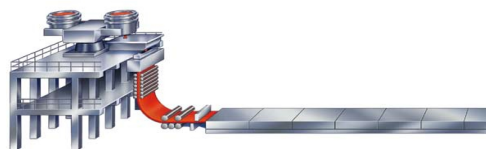

Merkel Seals and Sealing Systems for the Metal Processing Industry

1 Rotary seals

Merkel Simmerings Radiamatic RHS 51 are used for sealing flange bores on large-size gears in the metal processing industry.

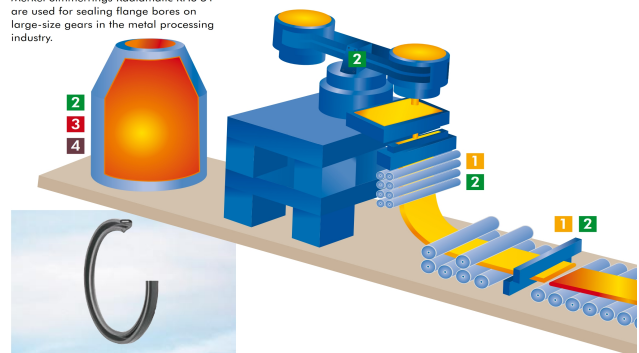

Two functionally adapted elastomer components and an integrated steel strip ensure a high level of functional reliability.

The system incorporating the high-speed rotary shaft seal Radiamatic RHS 51 and the water guard Type WA 74 will offer you ideally suited sealing effects. Merkel Simmerings Radiamatic RHS 51 will continue to provide a safe sealing effect even on

shafts offset by up to 3 mm, while ensuring reliable speeds of more than 35 m/s.

The Radiamatic RHS 51 is self-locking and incorporates a new type of spring system in order to achieve a uniform contact pressure.

Merkel Heavy Industry supplies the whole range of Radiamatic shaft seals (e. g. Radiamatic R 35, Radiamatic R 37 or Radiamatic R 58) and the full Simmering program.

**5. Dịch vụ cảng biển:** Cầu trục Liebherr, xe giàn Noell, xe nâng chụp container Kamaz, xe nâng container Noell, Terex, xe cẩu, xe đầu kéo...



**6. Đóng tàu:** Thiết bị nâng hạ, máy chấn - lóc, cắt tôn/ thép, máy gia công cơ khí, hệ thống lái thủy lực, thiết bị đóng mở trên tàu, hộp giảm tốc, motor thủy lực...

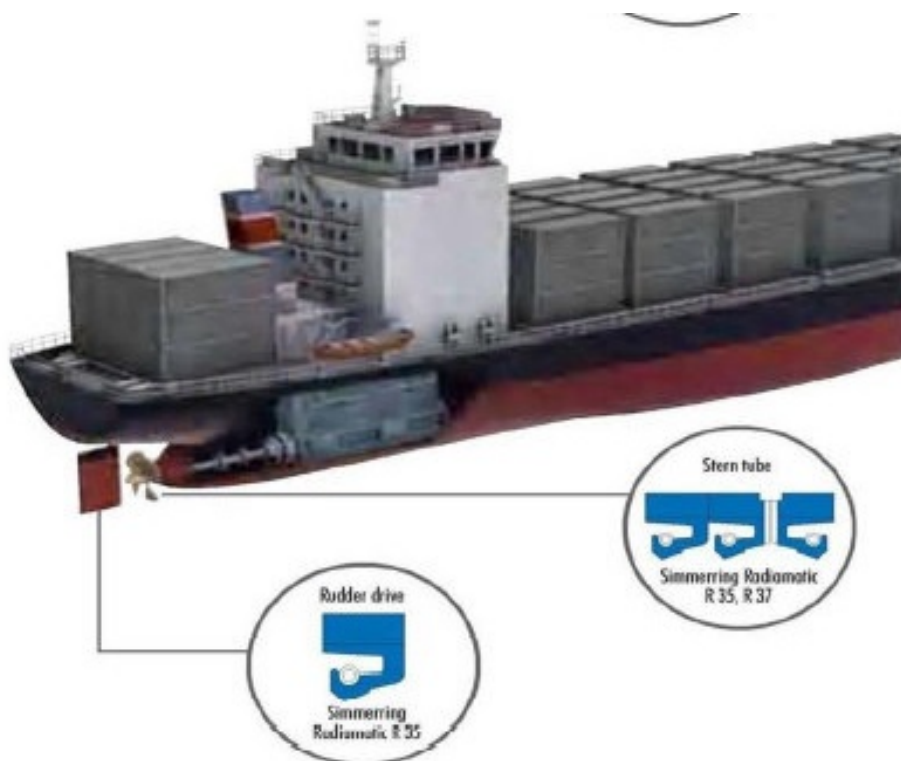

7. Máy công trình, thi công cơ giới: Xúc, ủi, lu, đào, cầu tự hành, cầu trục, cầu xích, cầu lóp, xe nâng người, xe nân hàng, búa, kim phá, xe bơm bê tông, xe dầu kéo...



# Seals for Hydranlic Excavators

## ■ Link pin / Hinge pin Magnified sealing system

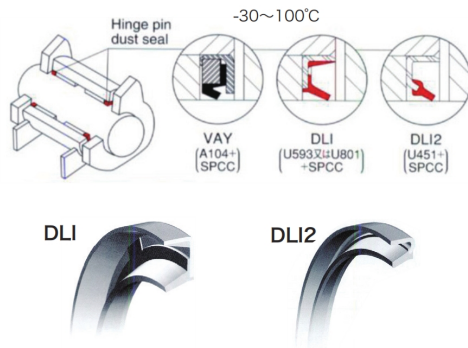

## ■ Center swivel joint Magnified sealing system

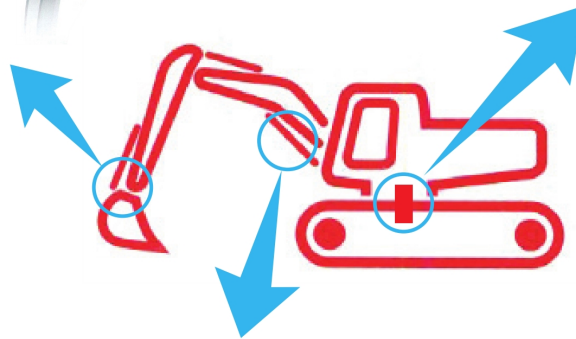
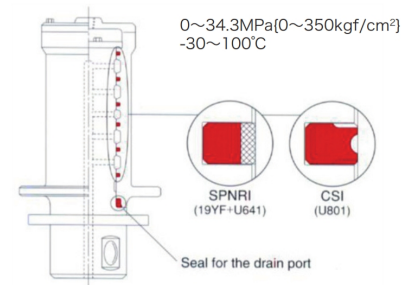

## ■ Boom cylinder / Arm cylinder / Bucket cylinder

### Piston sealing system

#### Standard specifications

0~34.3MPa(0~350kgf/cm<sup>2</sup>)  
-30~100°C

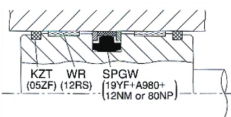

#### Haet resistance specifications

0~34.3MPa(0~350kgf/cm<sup>2</sup>)  
-30~120°C

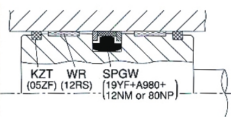
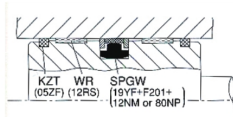

#### Cold resistance specifications

0~34.3MPa(0~350kgf/cm<sup>2</sup>)  
-50~80°C



### Rod sealing system

#### Standard specifications

0~34.3MPa(0~350kgf/cm<sup>2</sup>)  
-30~100°C

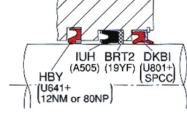

#### Haet resistance specifications

0~34.3MPa(0~350kgf/cm<sup>2</sup>)  
-30~120°C

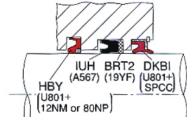
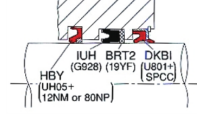

#### Cold resistance specifications

0~34.3MPa(0~350kgf/cm<sup>2</sup>)  
-50~80°C



NOK CORPORATION



## 8. Máy công cụ, CNC, Gia công cơ khí...



## 9. Nhựa: Máy ép thủy lực, máy thổi pet, máy cán, máy đùn, máy hút, bơm thủy lực, máy tạo phôi...



**10. Công nghiệp thực phẩm:** Dây chuyền chiết rót, hộp giảm tốc, máy khuấy trộn, xi lanh khí nén, băng tải...



**11. Sản xuất giấy, bao bì:** Rulo hút chân không, rulo sấy, rulo cán giấy, rulo cuộn giấy, máy cắt giấy thủy lực, hộp giảm tốc, motor khuấy trộn, xi lanh điều khiển...



**Merkel Sealing Technology**

Seals and Sealing Systems for the Pulp & Paper Industry



### 3. MẪU THỐNG KÊ PHỚT BỘ

**CÔNG TY TNHH KỸ THUẬT ABA**

Địa chỉ: Nhà A2 Ngõ 164 Nguyễn Văn Cừ, Phường Bồ Đề, Quận Long Biên, Hà Nội      **MST: 0105 915 692**  
 Điện thoại: 024.87 380 55 / 024.387 380 58      Fax: 024. 387 380 77  
 Email: namktaba@gmail.com      Website: [kythuataba.vn](http://kythuataba.vn)

**Văn phòng đại diện: 2K Phan Đình Phùng, Hạ Lý, Hồng Bàng, Hải Phòng.**

Điện thoại: 0963.412.608 / 04.3990.5006

Tài khoản: **700 1704 0600 3018** tại NH TMCP Sài Gòn Công Thương (SAIGONBANK) - CN Hà Nội

Chuyên kinh doanh hàng nhập khẩu chính hãng: Gioăng, phớt, thủy lực, khí nén (**NOK - Simrit - Merkel** và ã AK, ã DK, ã TK, DZ, PK, Hallite, SKF, KYB, Sakagami...) dùng cho xe cơ giới nặng và máy công nghiệp.

**THỐNG KÊ YÊU CẦU PHỚT BỘ**

Số: ... / YC/ABA

Tên khách hàng: ...

Địa chỉ: ...

Điện thoại: ...

Email: ...

Vật tư Yêu cầu		Nhãn hiệu/ xuất xứ						Số lượng Yêu cầu	Ghi chú
Tên máy		Komatsu		....					
Đời máy		200-6	200-7	...	...	...	..		
Gioăng phớt xi lanh thủy lực (Hydraulic Cylinder Seals Kit)	Bộ phớt ty nâng cần (Boom seals kit)								
	Bộ phớt ty ngang (Arm seals kit)								
	Bộ phớt ty gầu (Bucket seals kit)								
	Bộ phớt ty nâng hạ (Blade cylinder seal kit)								
	Bộ phớt ty ra vào (Tilt cylinder seal kit)								
	Tăng xích (Adjust Seals)								
	Trợ lực lái (Power Steering Cylinder)								
	...								
Gioăng phớt hệ thống bơm (Pump seals kit)	Bơm tổng (Main Pump)								
	Bơm quay toa (Rotary pump)								
	Bơm điều khiển (Pump Control)								
	Bơm trợ lực lái (Power steering pump)								
	Bơm trợ lực phanh (Pump the brake booster)								
	Bơm đi chuyển (Travel Motor Seal kit)								
	...								
Bộ phớt trục trung tâm (Center joint seal kit)									
Phớt động cơ (Engine Seals)									
Gioăng phớt tay trang, van điều khiển (Control vavel seal kit)									
Phớt trục láp (Pulled shaft seals)									
Phớt trục Cac-dăng (Cardan shafts seals)									
Phớt hộp số (Reducer seals)									
Phớt moay ơ (Hub Assembly seals)									
Phớt mặt chà (Group seal, Floating seals)									
Khớp lai (Couplings)									
...									

Hà Nội, ngày ..... tháng ..... năm 201...

Người lập bảng

Giám đốc  
Hà Hữu Nam

## 4. HƯỚNG DẪN KỸ THUẬT THỐNG KÊ VẬT TƯ CAO SU LÀM KÍN

CÔNG TY TNHH KỸ THUẬT ABA

### HƯỚNG DẪN KỸ THUẬT - THỐNG KÊ VẬT TƯ LÀM KÍN CÔNG NGHIỆP

TT	Loại thông tin đầu vào	Mô tả	Đủ thông tin	Thiếu thông tin	Công việc	Bộ phận liên quan	Phương án hợp tác	Ghi chú
	<i>a</i>	<i>b</i>	<i>c</i>	<i>d</i>	<i>e</i>	<i>f</i>	<i>g</i>	<i>h</i>
1	Bản vẽ chế tạo	Thiết kế thiết bị có thông số kỹ thuật vật tư	x			BP Kỹ thuật		
2	Bản vẽ lắp ráp	Giúp thống kê được số lượng, tên gọi vật tư và vị trí lắp		x	(a) Kết hợp với mục 1 (nếu có) (b) Kết hợp các mục dưới	BP Kỹ thuật		
3	Bản vẽ tự lập	Phụ thuộc thông số đầu vào, cách đo, cách đọc, cách vẽ	x			BP Kỹ thuật, SCBD		
				x	Kết hợp với các mục dưới			
4	Nụ ỏn gốc hàng	Hãng sản xuất, xuất xứ, thương hiệu, đơn vị cung cấp (đại lý của nhà sản xuất, thương mại, bán thiết bị)	x			BP XNK, V ật tư, Kho		
				x	(a) Kết hợp với các mục khác (b) Đối chiếu các loại mã sản phẩm (nếu có)			
5	Thông số trên bao bì, sản phẩm	Thông số trên bao bì	x			BP Vật tư, Kho, SCBD		
				x	Kết hợp với mục 6, 8, 9, 10			
		Thông số trên sản phẩm	x					
				x	Kết hợp với mục 8, 9, 10			
6	Mẫu mới (chưa sử dụng)	Cách bảo quản, nguồn gốc hàng, trên hàng bao bì ghi đủ	x			BP SCBD, Kho		
		Trên hàng bao bì không ghi đủ		x	Kết hợp với mục 9, 10			
7	Mẫu cũ tháo máy	Phụ thuộc cách tháo lắp, thiếu / đủ bộ, thời gian và điều kiện đã làm việc, tình trạng hỏng trước hạn (lê / tổ hợp)...	x			BP SCBD		
				x	Kết hợp với mục 8, 9, 10			
8	Khe lắp	Đo và suy đoán dựa theo vị trí lắp đặt, công năng môi trường làm việc, catalogue...	x		Kết hợp với mục 9	BP SCBD		
9	Yêu cầu công năng và điều kiện làm việc	Làm kín, chịu áp, chịu mài mòn, chịu lực va chạm, chặn mỡ chặn dầu (hoạt tính...), chặn hơi nước (nhiệt độ...), chặn nước (cứng), chịu đồng thời hai môi trường làm việc hai bên / luân phiên, chịu hóa chất/dung môi, yêu cầu tuổi thọ sử dụng, tần suất làm việc và phương thức làm việc...		x	(a) Kết hợp với catalogue (b) Tham vấn chuyên gia hãng sản xuất thiết bị / vật tư / SCBD	BP Kỹ thuật, SCBD		
10	Vị trí lắp đặt	Tên thiết bị, tên máy, đời máy, mã máy (chưa tháo máy, không dự phòng)		x	(a) Kết hợp với mục 1 (b) Tham vấn chuyên gia hãng sản xuất vật tư / SCBD	BP Kỹ thuật, SCBD		

## D. ĐƠN ĐẶT HÀNG CỦA MỘT SỐ KHÁCH HÀNG TIÊU BIỂU:

### 1. SAMSUNG – HÀN QUỐC

## Delivery Note (P/O)

[ Inv No : 0000244 ]

Invoice Date : 04/18/2016

■ **Supplier's Name & Address** : L10GHE : CONG TY TNHH KY THUAT ABA  
 ■ **Notify** : SAMSUNG ELECTRONICS VIETNAM THAI NGUYEN

Quan Long Bien, Ha Noi So 605 Nguyen Van Cu,P.Gia Thuy,

■ **IRS No :** ■ **TEL No :** 043-873-8055  
 ■ **Fax No :** 043-873-8077 ■ **E-Mail :** namktaba@gmail.com

■ **Inco-terms :** ■ **Buyer Plant :** [SEVT]Mobile Plant  
 ■ **Ship Method :** ■ **Purchaser :** Lê Ngọc Huyền  
 ■ **Payment Terms :** ■ **DOM / EXP :** DOM

No.	P/O No.	Material	Description	Delivery Qty
	P/O Seq.	UoM	Specification	Amount
PR Requester				
	2110288592	RC00H003-039491	O-RING	500.00
1	000040	PC	[NHUA MEM.MAU DEN,TRANG TROG.	5,000,000.00
Do Lan Chi				

### 2. FORMOSA – ĐÀI LOAN

#### 議價明細表

#### BẢNG CHI TIẾT THƯƠNG LƯỢNG GIÁ

廠商 NCC : ABA

TEL:

發文日 Ngày gửi: 2018/05/24

稅號 MST :

FAX:

待覆日 Thời hạn trả lời: 2018/05/25

請購案號 Mã đơn	項次 h.mục	品名規格 Tên và quy cách sản phẩm	單位 Đ.V	前購紀錄 Thông tin đơn hàng trước	數量 S.lượng	報價 (VND) Bảo giá (VND)	議價 (VND) Giá đề nghị(VND)	優惠報價 (VND) Giá đồng ý (VND)
KWW7F9	1	橡膠護面封油環 MG型 NBR 300MM * X345MM * X 22MM '進口品 彈簧材質不 鏽鋼	PC	請購案號 mã đơn 或交單價 đơn giá(VND) 訂購日 ngày đặt hàng 訂購量 số lượng	12	3,806,000	3,400,000	
<b>合計 TONG CONG</b>						<b>45,672,000</b>	<b>40,800,000</b>	

1. 因貴公司所供價格偏高，本部希望能將價格再調整為 上述價格以下。

Giá quý công ty báo còn cao, kính mong quý công ty giảm giá xuống dưới giá yêu cầu ở bảng trên (giá chưa bao gồm VAT).

2. 請提供降價後各項最優惠單價。

Vui lòng cung cấp đơn giá sau khi giảm của từng mục.

3. 其他內容請於下面說明。Những nội dung khác vui lòng viết ở dưới.

台塑河靜鋼鐵與業責任有限公司越南河靜採購 啟

PHÒNG THU MUA

CÔNG TY TNHH GANG THÉP HÙNG NGHIỆP FORMOSA HÀ TĨNH

採購經辦 Phụ trách thu mua: 黎氏理 LÊ THỊ LÝ

傳真 Số Fax: 0239-3722125

電話 Số điện thoại: 0239-3722123 EXT: 1302

#### 廠商確認回覆

#### XÁC NHẬN CỦA NHÀ CUNG CẤP

1. 交貨日數 Số ngày giao hàng: \_\_\_\_\_ 同意配合現場使用時程分批交貨 có thể phối hợp với nhu cầu của bộ phận sử dụng chia thành nhiều lần giao hàng.

2. 產品說明 Thông tin sản phẩm: 廠牌 nhãn hiệu: \_\_\_\_\_ 型號 MODEL: \_\_\_\_\_ 產地 xuất xứ: \_\_\_\_\_

3. 保固期 Thời gian bảo hành: \_\_\_\_\_

4. 本公司承諾議價產品規格可符合現場要求 Chúng tôi cam kết quy cách sản phẩm đang thương lượng giá phù hợp với yêu cầu của bộ phận sử dụng.

5. 同意付款條件: 交貨安裝完成驗收合格後付款100%。Đồng ý phương thức thanh toán: giao vật liệu & lắp đặt xong, nghiệm thu đạt yêu cầu thanh toán 100%

6. 交貨時需檢附文件 khi giao hàng cần cung cấp: CO - CQ - 原廠授權書 (ủy quyền của NSX) - 保固書 (bảo hành)...

(如詢價單及規範書要求 như yêu cầu trong quy phạm và đơn hỏi giá).

7. 若廠商議價無法到達目標，FHS有分項擇廉訂購的權利 Nếu nhà cung cấp không giảm xuống giá yêu cầu, FHS có quyền tách các mục giá cạnh tranh để đặt hàng.

8. 上述項目報價有效期: 議價回覆日期再加計30天 Hiệu lực của báo giá đối với những mục thương lượng ở trên: 30 ngày kể từ ngày phản hồi đơn thương lượng giá.

9. 請依附件提供降價後的價格明細 (含備品明細) (若有) Đề nghị cung cấp bảng chi tiết giá sau khi giảm (bao gồm chi tiết linh phụ kiện kèm theo) (nếu có).

廠商簽章 KÝ TÊN, ĐÓNG DẤU

2018 年 năm 月 tháng 日 ngày



## 5. XI MĂNG XUÂN THÀNH



TẬP ĐOÀN XUÂN THÀNH  
 CÔNG TY CỔ PHẦN XI MĂNG XUÂN THÀNH  
 Địa chỉ: Thôn Bồng Lặng - Thanh Nghị - Thanh Liêm - Hà Nam  
 ĐT: 02263.757.666 Fax: 02263.757.888.  
 Web: www.ximangxuanthanh.vn



BM: 05 03  
 Số: PO09/19-325

### ĐƠN ĐẶT HÀNG

(V/v: Phục vụ sửa chữa - CK2)

**Kính gửi:** CÔNG TY TNHH KỸ THUẬT ABA

Căn cứ báo giá của quý Công ty.

Công ty Cổ phần Xi măng Xuân Thành đặt hàng với quý Công ty như sau:

Stt	Chủng loại vật tư	Xuất xứ	Đvt	Số lượng	Đơn giá	Thành tiền	Bảo hành
1	Phốt 55x90x8 chịu nhiệt	Đài Loan	Cái	10.00	289,300.00	2,893,000	0
2	Phốt 140x165x13 chịu nhiệt 170 độ C	Đài Loan	Cái	20.00	1,016,400.00	20,328,000	0
<b>Thành tiền</b>						<b>23,221,000</b>	
<b>Tiền thuế GTGT</b>						<b>2,322,100</b>	
<b>Tổng tiền thanh toán:</b>						<b>25,543,100</b>	

Bằng chữ: Hai mươi lăm triệu năm trăm bốn mươi ba nghìn một trăm đồng chẵn./.

## 6. HƯƠNG GIA VỊ SƠN HÀ

**CÔNG TY TNHH HƯƠNG GIA VỊ SƠN HÀ**

Phố Quế, cụm CN Đa nghệ Đình Bảng, P.Đình Bảng, TX. Từ Sơn, Bắc Ninh

MST: 2300226557 SĐT: 024.38784618 Fax: 024.38784284

Số tài khoản: 0231000010283 ngân hàng Ngoại Thương, Tỉnh Bắc Ninh

Đại diện: Bà Thái Thu Hồng

Chức vụ: Phó Giám Đốc

Ngày:

5-Jun-20

### Purchase order/

### Đơn đặt hàng

Số PO: TAB050620

Công ty Hương gia vị Sơn Hà đồng ý đặt hàng từ quý công ty với các thông tin dưới đây:

**Bên bán**

Tên công ty: Công ty TNHH Kỹ Thuật ABA

Địa chỉ: Nhà A2, Ngõ 164 Nguyễn Văn Cừ, Phường Bồ Đề, Quận Long Biên, TP Hà Nội

Mã số thuế: 0105915692

Đại diện: 0

Chủ Tài Khoản: Công ty TNHH Kỹ Thuật ABA

Ngân Hàng: Ngân hàng TMCP Sài Gòn công thương (SAIGONBANK)

Điện thoại: 02438738058

Chức vụ:

Số tài khoản:

700170406003018

(Chú ý: Xin vui lòng kiểm tra tài khoản và số tài khoản của quý công ty)

Nội dung đơn hàng:

STT	Đề nghị	Tên hàng	Quy cách	Đơn giá	SL	Đơn vị	Thành tiền
1	MAI-20-021	Phốt chặn đầu	Phốt NOK-40x60x12	165,000	3	Cái	
2	MAI-20-024	Phốt	Phốt NOK AE2218E0(38x50x6)	120,000	5	Cái	
3	MAI-20-024	Phốt	Phốt NOK AE0743E0(17x30x7)	69,000	5	Cái	